

PANDUAN MEMBUAT BINAAN (NAPOR/BAKUT) PADA KUBUR

Pendahuluan

Tanggungjawab bagi orang Islam yang hidup ke atas jenazah orang Islam ialah:

1. Memandikan jenazah;
2. Mengkafankan jenazah;
3. Menyembahyangkan jenazah dan
4. Mengebumikan jenazah.

Setelah jenazah tersebut dikebumikan, adalah menjadi kebiasaan masyarakat Islam di Sarawak khususnya membuat binaan di atas kubur yang terdiri daripada nisan dan binaan (napor/bakut).

Dalam hal ini Islam telah menentukan garis panduan mengenai perkara berkenaan sebagaimana hadith Rasulullah S.A.W. yang berikut:

"Rasulullah S.A.W. menegah dari melapisi kubur dengan kapur putih, dari duduk di atasnya dan dari membuat binaan di atasnya." (Hadith Riwayat Muslim dari Jabir R.A.)

"Dari Sufyan al-Tammar, Ia melihat kubur Rasulullah S.A.W. tingginya hanya sekadar tinggi bonggol unta sahaja." (Hadith Riwayat Bukhari)

"Bahawa Rasulullah S.A.W. dibuat untuknya liang lahat, ditegakkannya dengan batu bata, ditinggikan kubur dari bumi sebanyak sejengkal." (Hadith Riwayat Ibn Hibban)

Riwayat tersebut diperkuatkan oleh seorang saksi Saleh bin Abi Saleh berkata:

"Aku melihat kubur Rasulullah S.A.W. tinggi sejengkal dari permukaan bumi." (Hadith Riwayat Abu Daud)

PANDUAN BINAAN TANDA ARAH KIBLAT MENGIKUT MODEL SARANAN PEJABAT MUFTI NEGERI SARAWAK

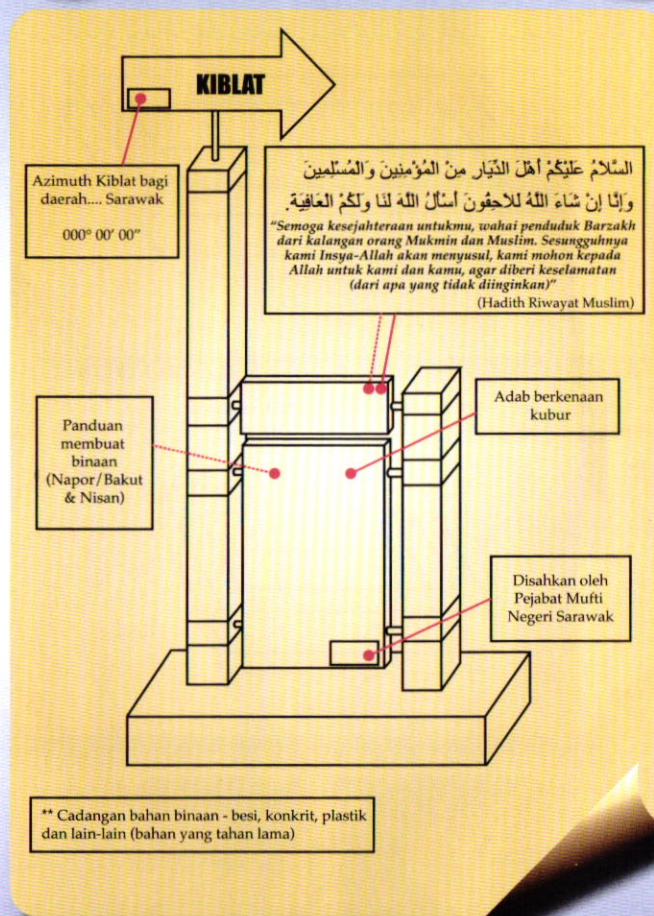

TANDA ARAH KIBLAT

Binaan Tanda Arah Kiblat ini hendaklah dibina di kawasan tanah perkuburan bagi membimbing masyarakat Islam supaya urusan berkaitan ziarah kubur, arah kiblat jenazah dan hukum binaan di tanah kubur mengikut hukum syarak.

Pada binaan Tanda Arah Kiblat ini dilengkapi dengan beberapa panduan dan adab berkaitan kubur, antaranya ialah:

1. Adab menziarahi kubur
2. Hukum menggali semula kubur
3. Panduan membuat binaan di kubur
4. Arah kiblat yang tepat

Berikutnya merupakan saiz cadangan:
 Cadangan ukuran (dalam nilai inci)

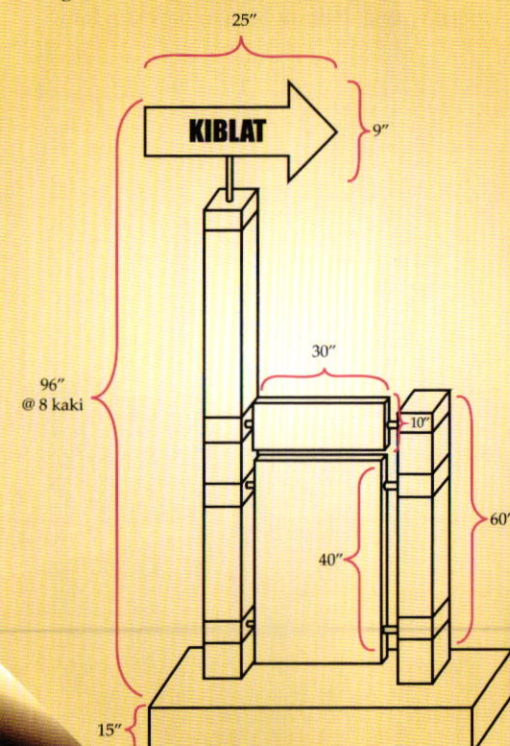

LARANGAN DAN TEGAHAN

1. Tidak dibenarkan untuk meninggikan binaan (napor/bakut) melebihi ukuran dan saiz yang telah ditetapkan.
2. Tidak dibenarkan menutup atas binaan tersebut (napor/bakut) dengan apa-apa bahan seperti simen, kayu, dan sebagainya.
3. Tidak dibenarkan membina apa sahaja bahan binaan lain seperti bangku, pagar, bumbung dan lain-lain di atas kubur dan sekitar kawasan kubur.
4. Tidak dibenarkan membuat sesuatu pada binaan yang menyerupai agama lain dan bertentangan dengan hukum syarak seperti warna, bentuk binaan dan lain lain.

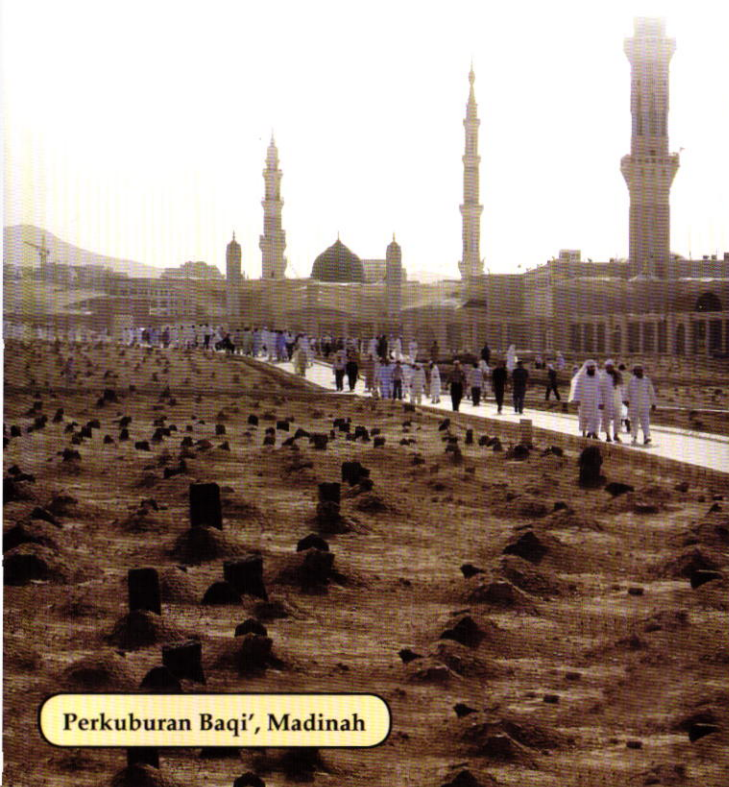

Perkuburan Baqi', Madinah

PANDUAN BINAAN (SAIZ NAPOR/BAKUT)

Binaan (napor/bakut) pada kubur adalah seperti berikut:

Ukuran dan saiz bagi kubur **orang dewasa**:
Panjang x Lebar x Tinggi = 44" x 24" x 8"

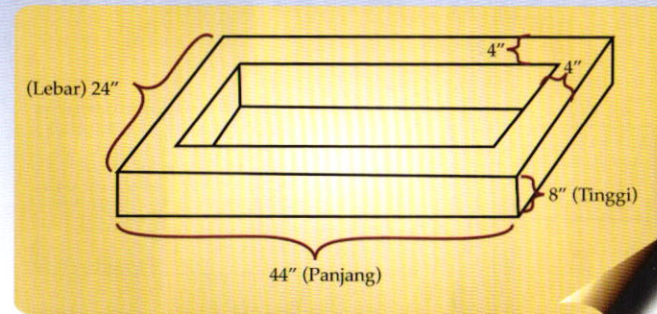

Ukuran dan saiz bagi kubur **kanak-kanak**:
Panjang x Lebar x Tinggi = 24" x 16" x 6"

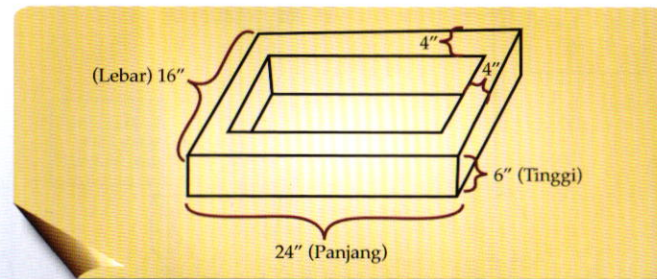

جَابِلْتَرْنُ مُفْتِي نَاجَرِي سَرَاوَاكْ
JABATAN MUFTI NEGERI SARAWAK

PANDUAN BINAAN NAPOR & TANDA ARAH KIBLAT DI KUBUR

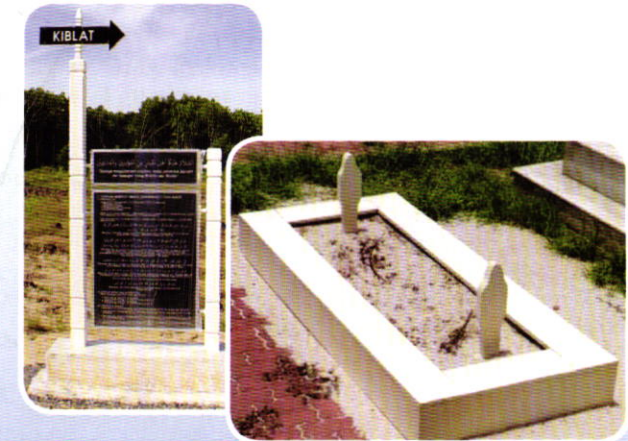

Terbitan:

JABATAN MUFTI NEGERI SARAWAK
ARAS 15, MAJMA' TUANKU ABDUL HALIM MU'ADZAM SHAH
LORONG P. RAMLEE 5, OFF JALAN P. RAMLEE
93400 KUCHING, SARAWAK.
Pejabat Am: 082-507500
Fax: 082-507200/507300

Laman web rasmi: <http://www.muftinegeri.sarawak.gov.my>